

PINCES DE LEVAGE

TYPE R/5000

Cette pince de levage est utilisée pour le levage et déplacement de bobines à froid. Il est possible d'utiliser des mâchoires différentes en fonction du diamètre intérieur de la bobine. Notre pince standard est équipée de mâchoires type R/5000/600/6S. Cette pince est également disponible pour fil galvanisé.

Type R/5000

Puissance de levage maximale: 5200kgs

Poids effectif de la pince: 190kgs

MÂCHOIRES

Type	Diamètre intérieur de la bobine
R/5000/540/6S	de 510mm à 540mm = max
R/5000/560/6S	de 540mm à 570mm = max
R/5000/600/6S	de 580mm à 610mm = max
R/5000/620/6S	de 600mm à 630mm = max
R/5000/640/6S	de 610mm à 640mm = max

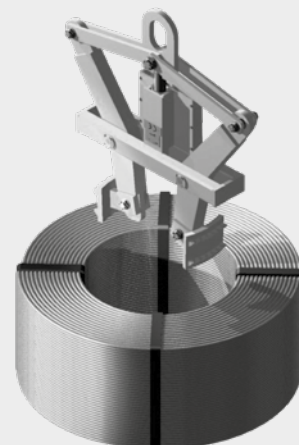
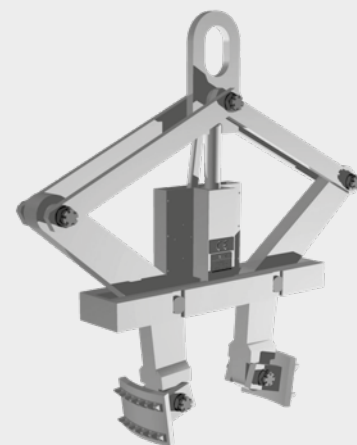
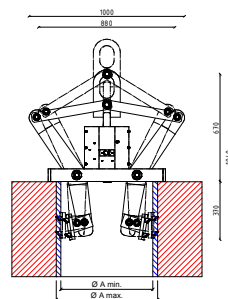
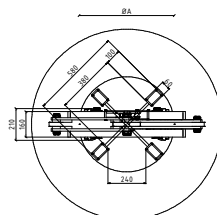

Version Janvier 2024

TYPE RS/5000

Cette pince de levage est utilisée pour le levage et déplacement de bobines laminées à chaud, parfaitement enbobinées. Il est possible d'utiliser des mâchoires différentes en fonction du diamètre intérieur de la bobine. Notre pince standard est équipée de mâchoires type RS/5000/600/6S. Cette pince est également disponible pour fil galvanisé.

Type: RS/5000

Puissance de levage maximale: 5200kgs

Poids effectif de la pince: 220kgs

MÂCHOIRES

Type	Diamètre intérieur de la bobine
RS/5000/560/6S	de 540mm à 600mm = max
RS/5000/600/6S	de 580mm à 640mm = max

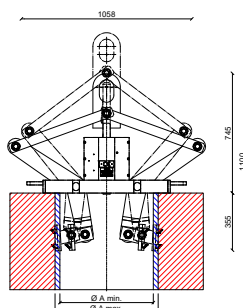
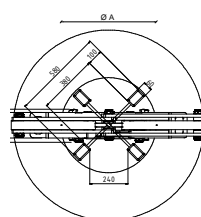

PINCES DE LEVAGE

Version Janvier 2024

TYPE RS/5000/900

Cette pince de levage est utilisée pour le levage et déplacement de bobines à froid avec un diamètre intérieur de 900 mm. Cette pince existe uniquement équipée de mâchoires type RS/5000/900/6S.

Type RS/5000/900

Puissance de levage maximale: 5200kgs

Poids effectif de la pince: 231kgs

MÂCHOIRES

Type	Diamètre intérieur de la bobine
RS/5000/900/6S	de 880mm à 910mm = max

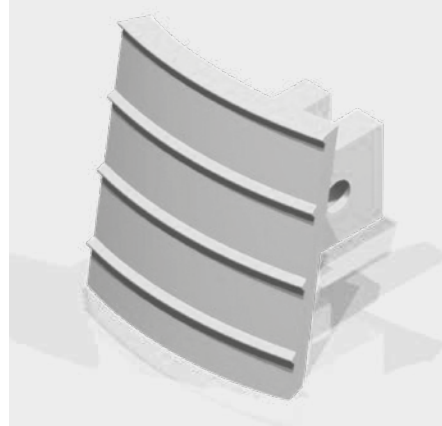
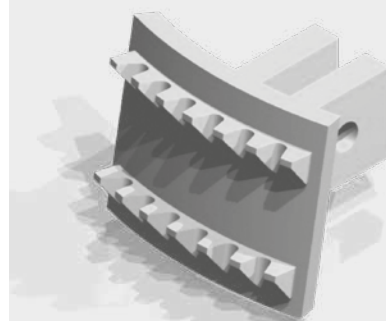
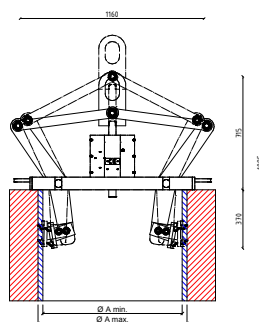
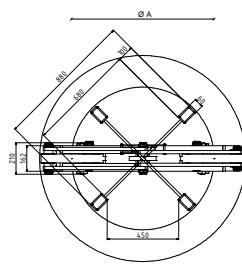

FONCTIONNEMENT

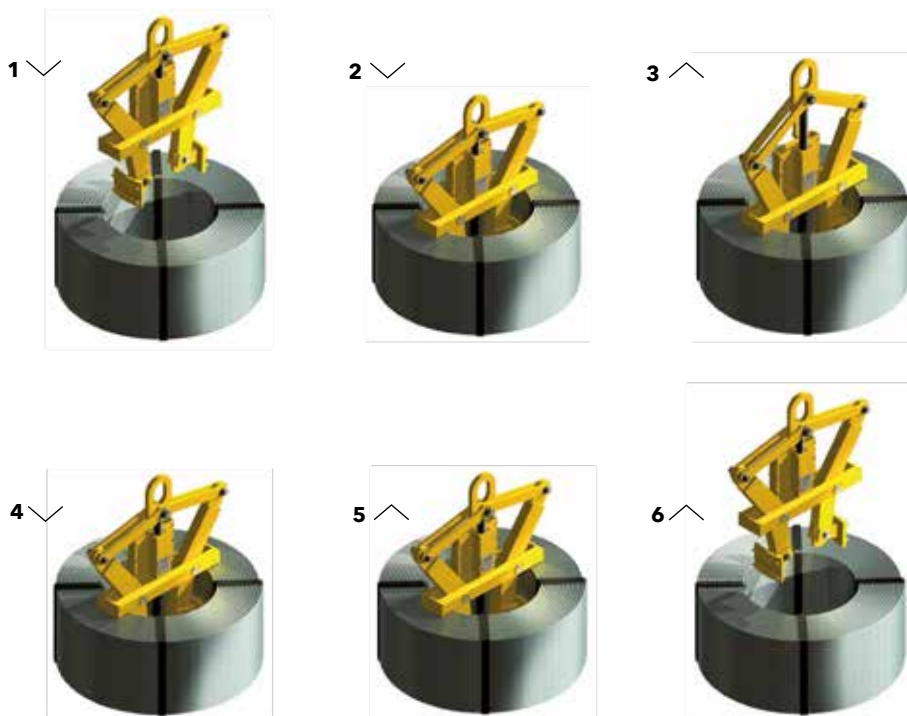

- 1 Positionnez la pince au-dessus de la bobine. Evitez que les mâchoires de la pince s'agrippent au feuillard de cerclage.
- 2 Quand le pont de la pince repose sur la bobine, laissez descendre le crochet à fond.
- 3 Lorsque la pince est levée, le mécanisme de fermeture est déverrouillé et les mâchoires de la pince s'agrippent sur la bobine.
- 4 En déposant, laissez descendre le crochet à fond jusqu'à ce que le verrouillage se ferme. Si la pince est utilisée pour mettre la bobine sur un dévidoir, veillez à ce que rien ne puisse empêcher la libre descente des mâchoires de la pince, sinon la charge risque de se libérer.
- 5 - 6 Maintenant, la pince peut être levée librement.

ATTENTION!

Merci de vérifier régulièrement:

- 1 Les perforations des connexions axiales.
- 2 Les dents des mâchoires (quand les dents ne sont pas assez aiguës à cause d'usure, la bobine peut glisser). Remplacez quand nécessaire.
- 3 Usure des axes de connexion.

